

Energismarta installationer

Gunnar Wennerberg

The Hager logo consists of the word "hager" in a bold, blue, sans-serif font. To the left of the first letter 'h' are two vertical orange bars. The logo is positioned on a light gray horizontal line that serves as a reflection surface, with a faint, lighter blue reflection of the logo appearing below it. In the background, there are several faint, light gray rectangular outlines of varying sizes and orientations, some of which are partially filled with orange, suggesting a grid or a technical drawing.

■ Agenda

- Välkommen
- Företaget
- Presentation
- Diskussion & Frågor
- Klämma & känna (**Bara** på produkterna **EJ** på personal)



Bostäder

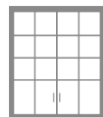

Kontor

Elfördelning

Inkluderar energistyrning och lösningar för en säker och effektiv elinstallation

Kabelförläggning

Flexibel infrastruktur leder elektricitet och data till användaren

Fastighetsautomation

Energibesparande lösningar för komfortabelt boende kompletterat med eleganta strömställare och uttag

Säkerhetsprodukter

Skyddar människor och värden i byggnader



- Specialist på elinstallationer för bostäder och kommersiella byggnader

Energidistribution + elfördelning



Kabelkanaler + kontorslösningar





- Specialist på elinstallationer för bostäder och kommersiella byggnader

Fastighetsautomation + strömbrytare



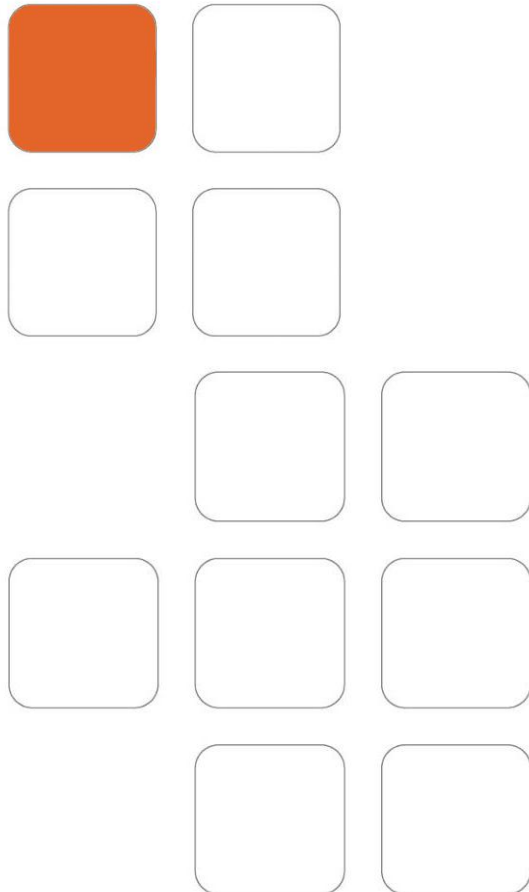

Omsättning
€1.6 mdr

Tillverkningsenheter
22

Antal anställda
11 400

“Worldwide” närvaro i
82 länder

“Worldwide position”

No. 5

Hager Elektro AB

Pedagogen Park, Göteborg

Omsättning: 250 milj. kr

Showroom/säljkontor:

Stockholm & Göteborg



Kvalitetscertifierat enligt ISO 9001:2000

Miljöcertifierat enligt ISO 14001

”Investors in people” IIP certifierat



Följ våra nyheter på
[mnewsdesk](#)

LinkedIn

Vi finns på
[LinkedIn](#)



Samarbetspartner
med Elrätt

Din elektriker. Framtidens teknik.



Hager Elektro AB

Org.nr 556370-1902
Högsta kreditvärdighet
sedan 2013

© Bisnode 01 nov 2013



Kontrollera energiförbrukning med KNX-System

Ledningsförläggning

LK = Linjekopplare

OK = Områdeskopplare

LF = Linjeförstärkare

Alla ovan är samma produkt, placering bestämmer funktion

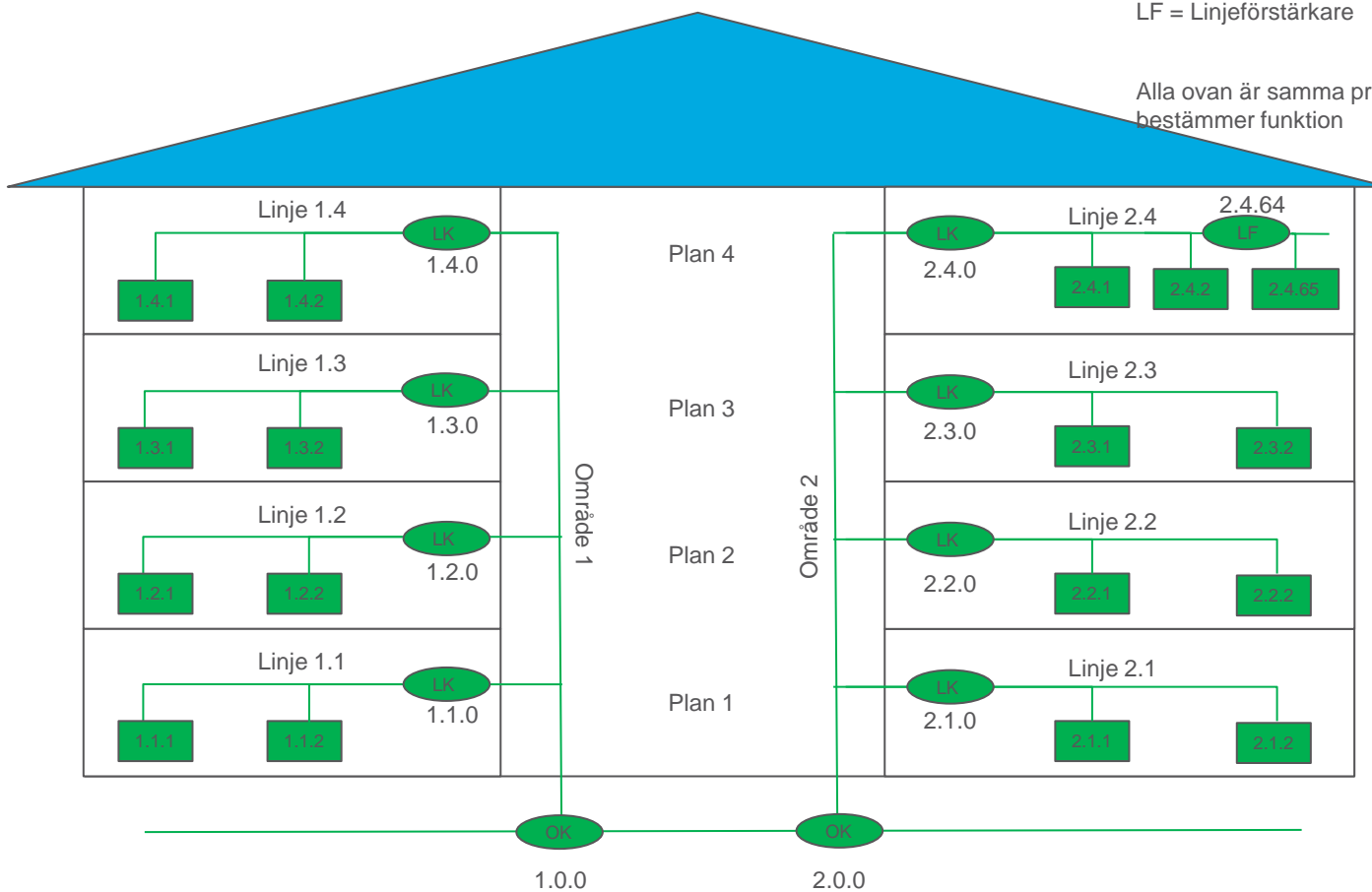

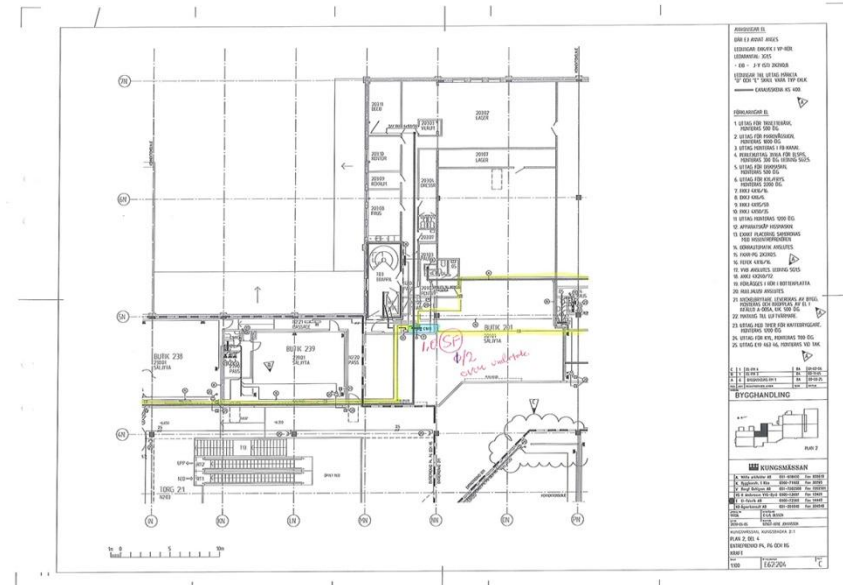

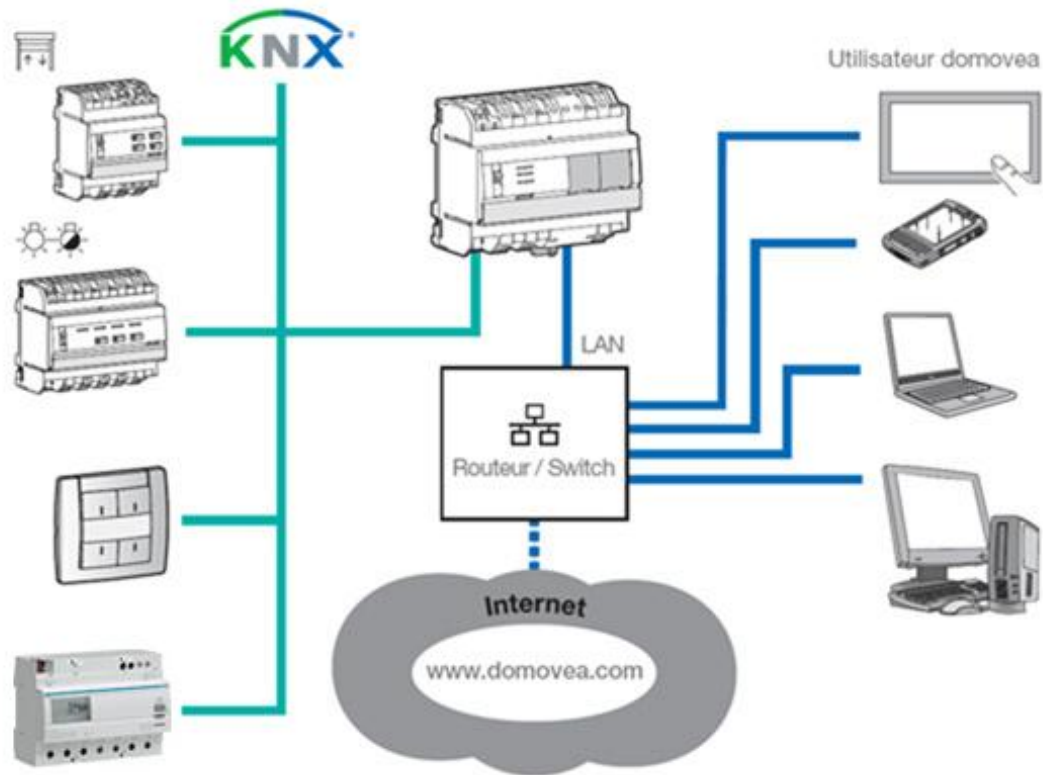

- DIN-monterad server
- Konfigurationsprogram som projektet byggs upp i
- Klientprogram för alla slutanvändare
- ”Appar” för Iphone, Ipad och Android
- Extern anslutning via portal www.domovea.com



- Tack vare att uppgifter om energiförbrukning kan lagras i domovea kan du kontrollera din energiförbrukning och när som helst jämföra bakåt i tiden (dagar, veckor, månader och år).
- **Förstå och agera:** du kan visualisera energiförbrukningen rum för rum, enheten för enhet för att sedan..
- **Optimera** så att systemet använder endast den energi som är nödvändigt.



domovea effektförbrukning "just nu"

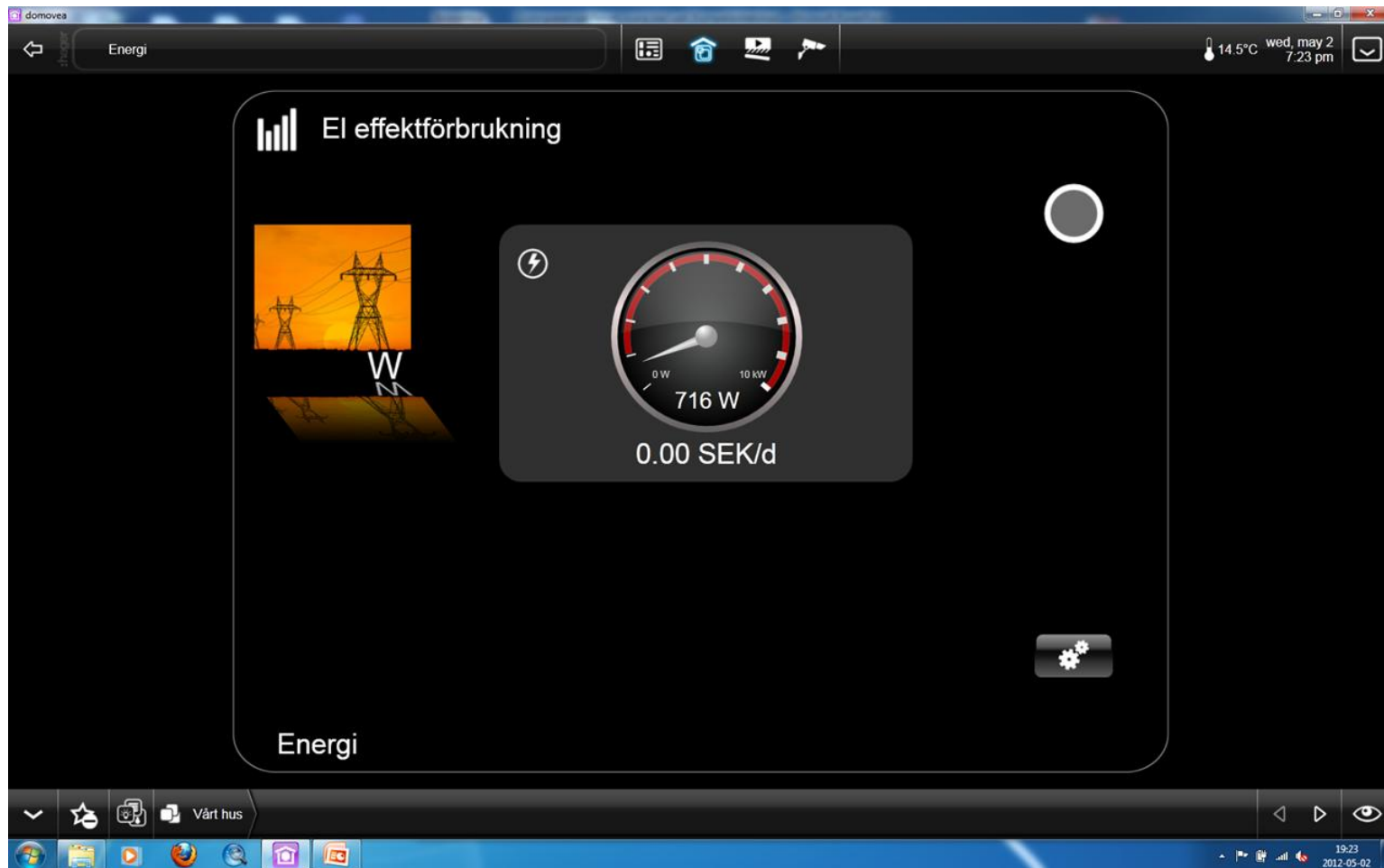

domovea effekt totalt



domovea energi per dygn

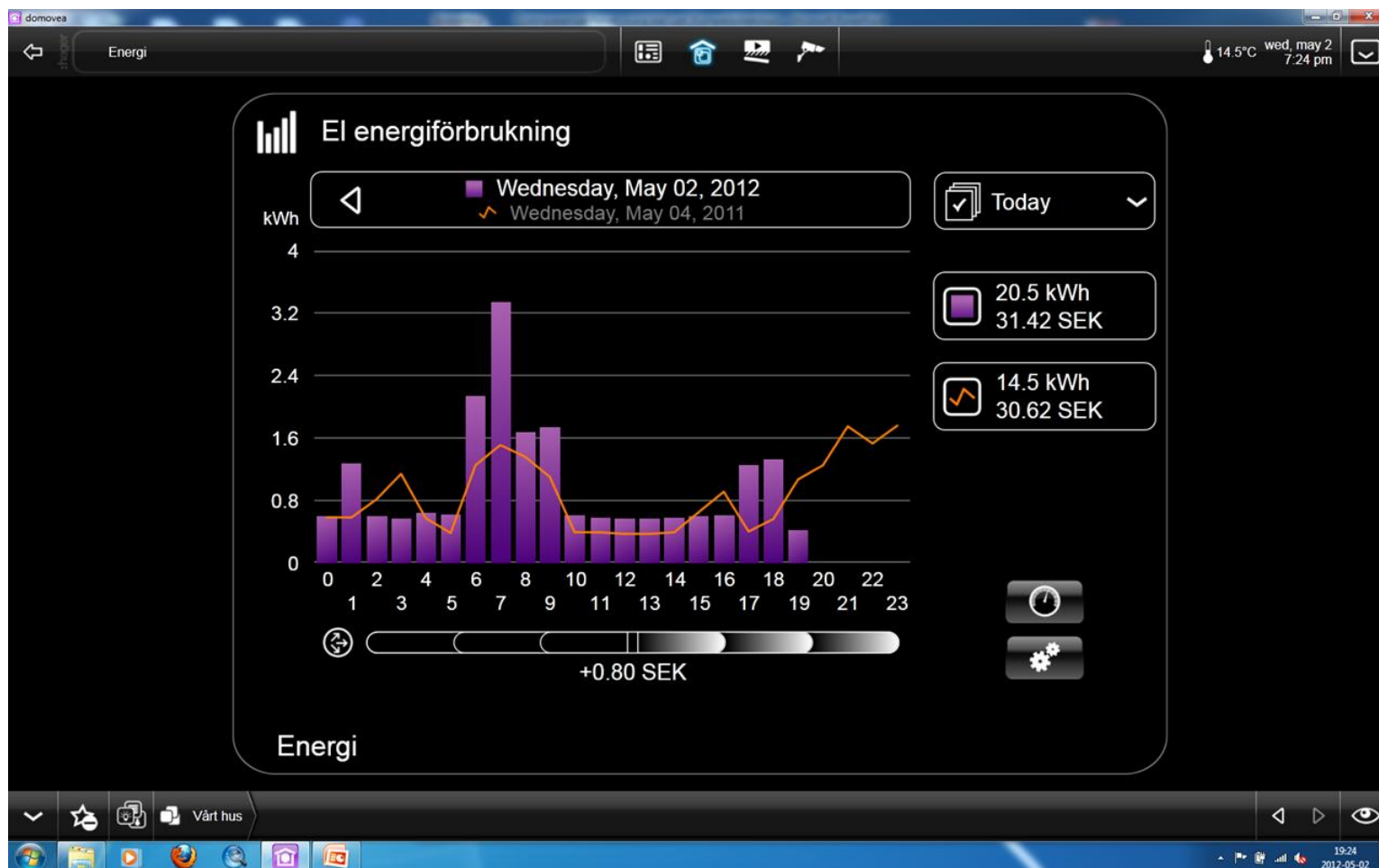

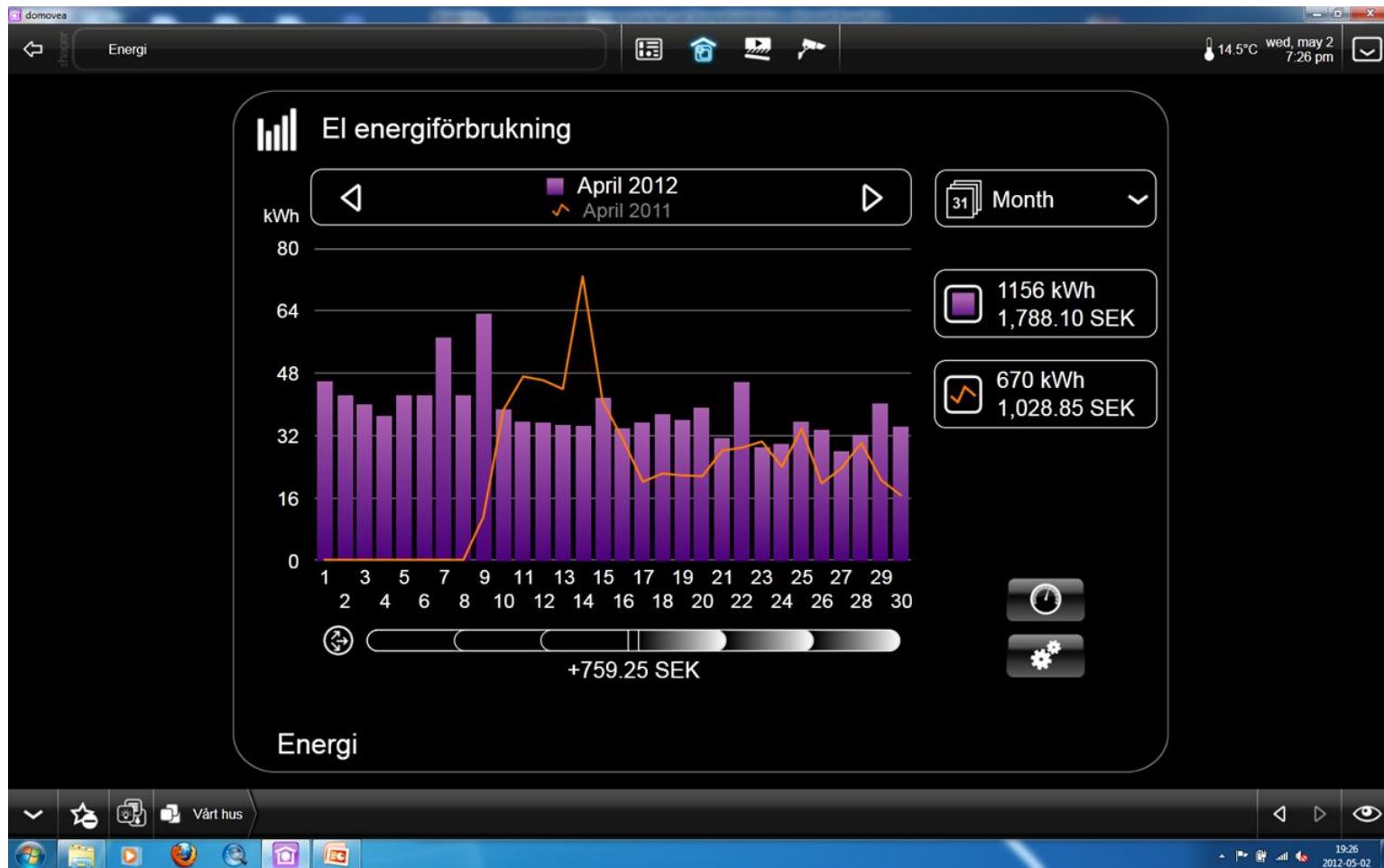

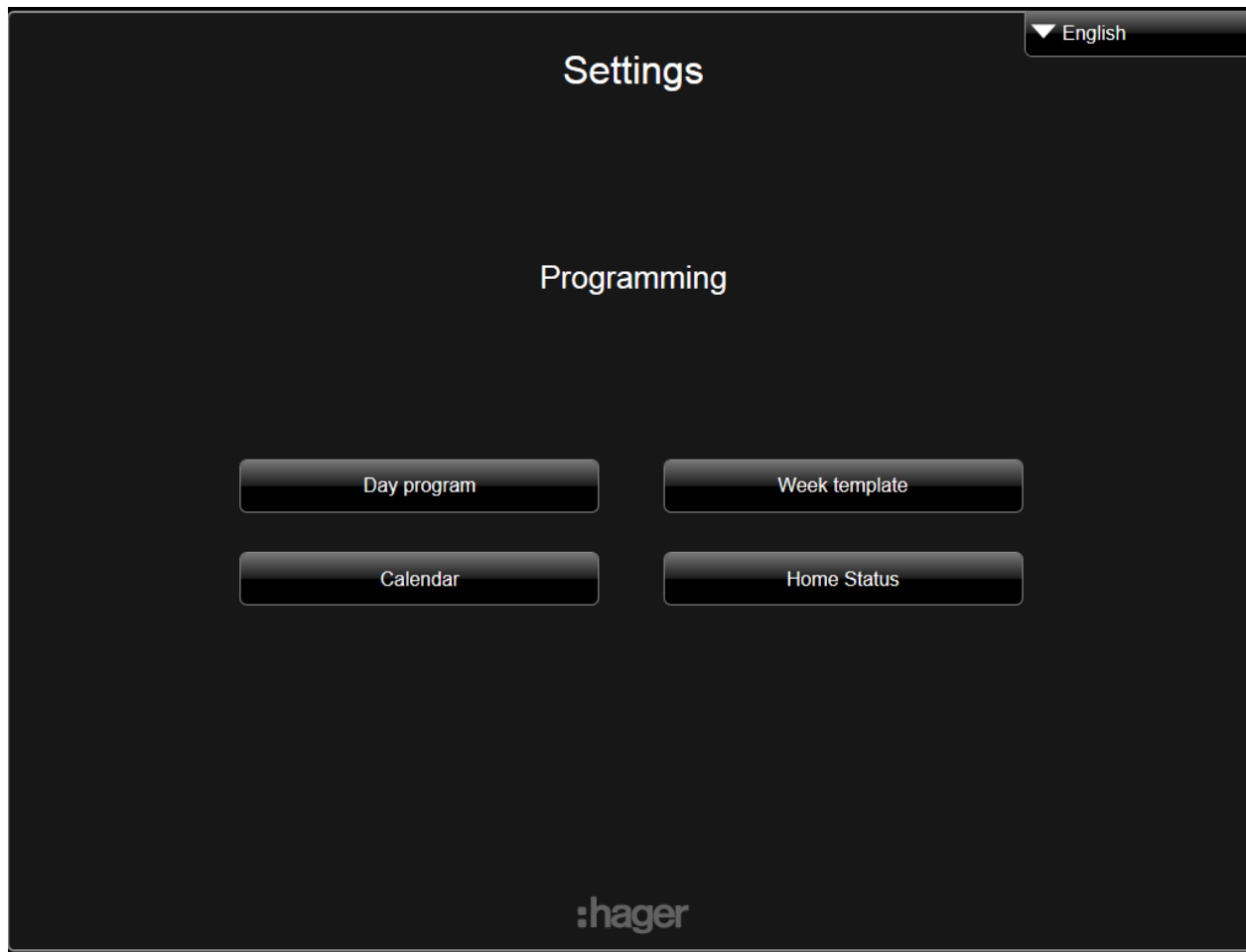

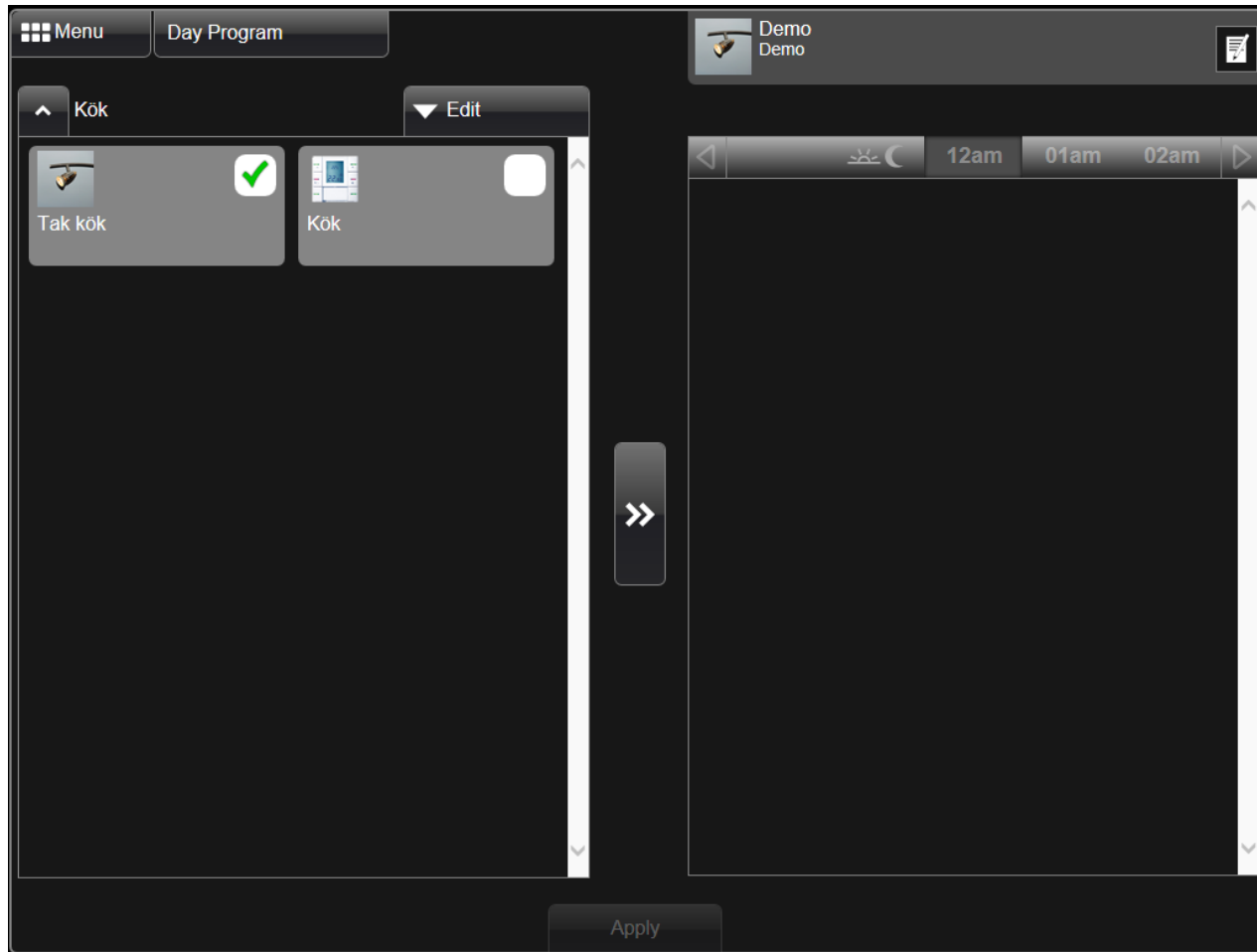

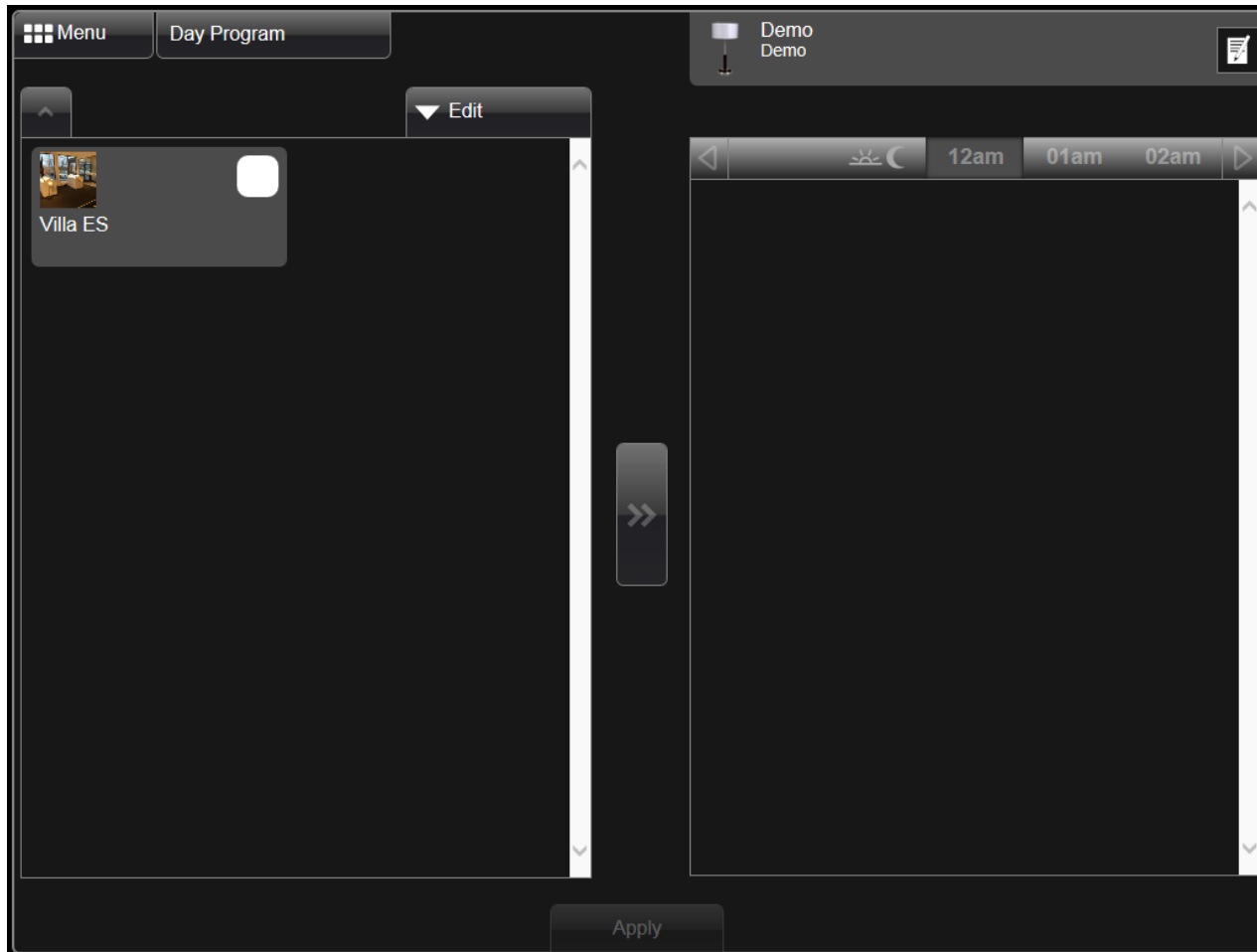

Håll dig uppkopplad mot din anläggning, var du än är.

- Fjärrstyr din anläggning
- Få varningar i din mobil
- Övervaka via IP-kameror

Domovea låter dig fjärrstyra din anläggning via internet. Du får tillgång till systemet från vilken dator som helst via en säker internetportal, och från din mobil eller surfplatta via domovea "app".



PC



Smart phone



Laptop

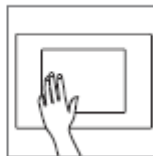

Touch screen



Tablet

Tack

För er uppmärksamhet!

:hager

:hager